

# Lampa oświetleniowa LED - HIGH BAY - 100W

do użytku wewnętrznego

## Specyfikacja optoelektryczna

V Napięcie zasilania: 100-277V AC

Hz Częstotliwość 50-60Hz

W Moc: 100W

Strumień świetlny: 13000LM

Kąt świecenia: 120°

-30°C - +50°C

kg Waga: 5 Kg

5 lat gwarancji

CRI: ≥80

h Żywotność: 50.000h

IP - 65

Samsung 2835

IP65

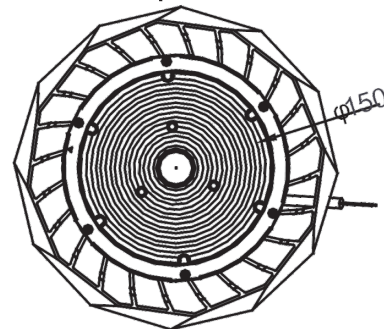
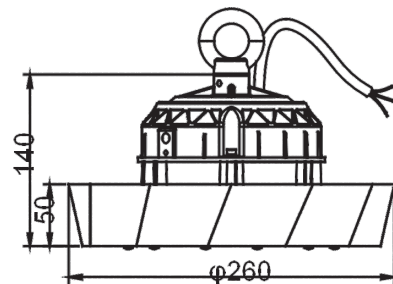
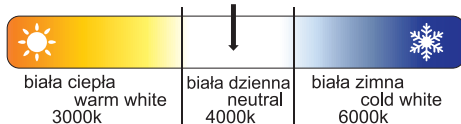

Zintegrowana lampa LED w obudowie IP65 do użytku wewnętrznego i zewnętrznego z zasilaczem ściemniającym 1-10V MOSO/LIFUD

### Zastosowanie:

- \* Hale produkcyjne i magazynowe gdzie wysokość zawieszenia lamp to minimum 5m
- \* Hale chłodnicze do temperatury max -30°C
- \* Składy materiałów, place manewrowe
- \* Elewacje zewnętrzne wysokich budynków
- \* Boiska, korty
- \* Sale gimnastyczne bez potrzeby używania dodatkowych osłon

